

# Leiterrutsche B150 Produktdatenblatt

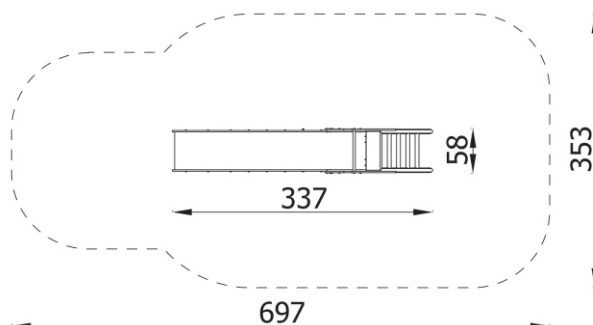
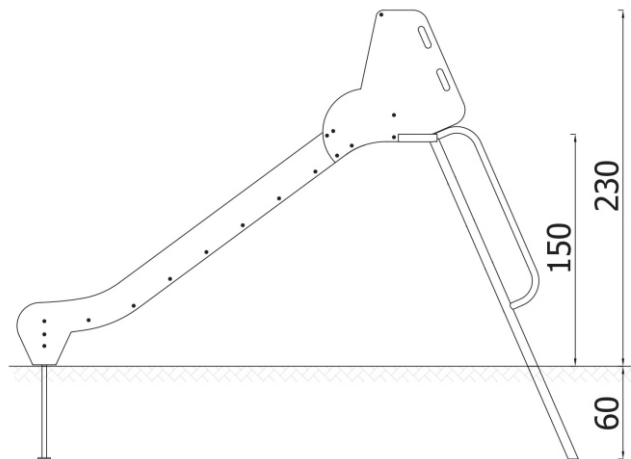
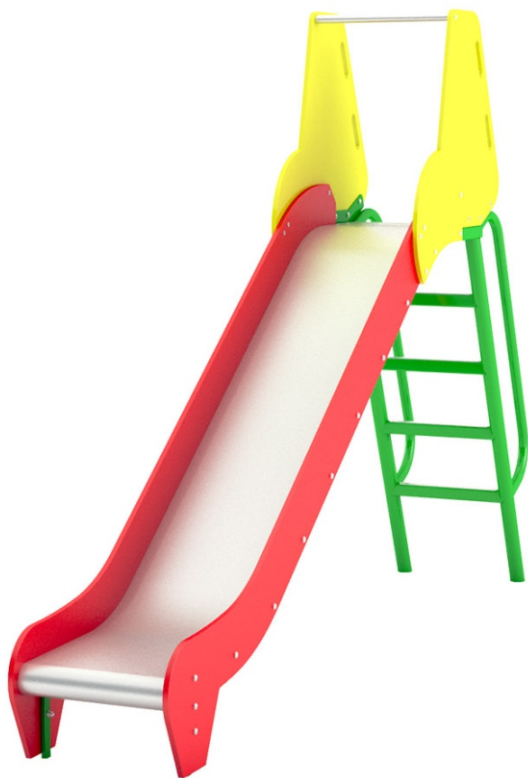

**Artikel-Nr.:** 100108  
**Produkt-Nr.:** 2106EPO  
**Größe: LxBxH:** 337 x 58 x 230 cm  
**Podesthöhe:** 150 cm  
**Platzbedarf inkl. Sicherheitsbereich:** 697 x 353 cm  
**max. Fallhöhe:** 150 cm

## **Beschreibung:**

**Stahlelemente:** sind aus pulverbeschichtetem Stahl

**Rutschbahnen:** die solide Unterkonstruktion der Rutschbahn besteht aus pulverbeschichtetem Konstruktionsstahl. Die Seitenwände der Rutschbahnen bestehen aus widerstandsfähigem Polyethylen (HDPE). Unsere Rutschbahnen sind witterungsbeständig und vandalismussicher.

**Abschlusskappen:** Die Pfosten-Stirnflächen sind mit speziellen Kunststoffkappen, die die Wasseraufnahme reduzieren, versehen.

**Verbindungselemente:** Für die Verbindungen von Elementen verwenden wir selbstentwickelte und patentierte Kunststoffelemente, die mit Schrauben mit einem Durchmesser von 1 cm fixiert werden.

**Bodenanker:** die Konstruktionselemente der Spielgeräte gründen wir auf verzinkten Metall-Bodenankern, die in einem Fundament aus Beton eingegossen werden bzw. auf Betonblöcken montiert werden. Dadurch wird das Holz in einem Abstand von 10 cm vom Boden gehalten und die Lebensdauer des Holzes wesentlich verlängert.

Prüfung gemäß EN 1176-1 bis 7 und EN 1177



**BERLINER  
SEILFABRIK  
RING**