

Spielanlage Tower 4

Produktdatenblatt

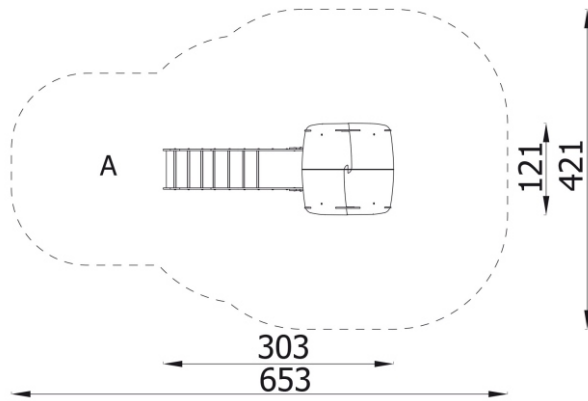

Artikel-Nr.: 100040
Produkt-Nr.: 1131EPON
Größe: LxBxH: 303 x 121 x 295 cm
Podesthöhe: 120 cm
max. Fallhöhe: 120 cm
Platzbedarf inkl. Sicherheitsbereich: 653 x 421 cm

Spielanlage bestehend aus:

- 1 Stück Turm mit Dach
- 1 Stück quadratische Bodenplatte
- 1 Stück Rutsche für Podesthöhe 120 cm
- 2 Stück Seitenabsturzsicherungen aus HDPE
- 1 Stück Aufstieg mittels Aufstiegssprossen
- 2 Stück Haltesprossen
- 2 Stück Handläufe
- 4 Stück Bodenverankerungselemente aus Metall

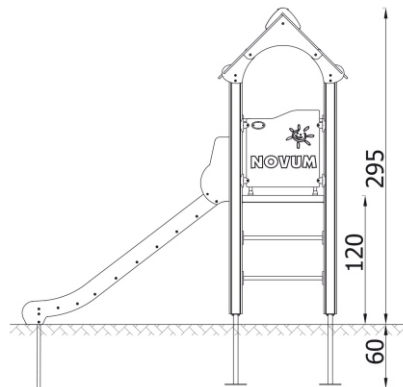

Beschreibung:

Holz: Für die Herstellung unserer Spielgeräte verwenden wir Holz aus FSC-zertifizierter Forstwirtschaft. Holz, mehrfach verleimt mit Längsfräsung und mit Holzlasur imprägniert. In der Orbis-Ausführungvariante verfügen die Konstruktionspfosten einen Durchmesser von 12 cm.

Brüstungen und Dächer: wir verwenden äußerst widerstandsfähige HDPE-Platten, die kein Wasser aufsaugen, nicht quellen und bruchfest sind.

Stahlelemente: sind aus pulverbeschichtetem Stahl

Podeste: sind an Stahlkonstruktion befestigt und mit einer rutschfesten Oberfläche versehen. Die Podestkanten sind mit Polyethylenplatten eingefasst.

Rutschbahnen: die solide Unterkonstruktion der Rutschbahn besteht aus pulverbeschichtetem Konstruktionsstahl. Die Seitenwände der Rutschbahnen bestehen aus widerstandsfähigem Polyethylen (HDPE). Unsere Rutschbahnen sind witterungsbeständig und vandalismussicher.

Abschlusskappen: Die Pfosten-Stirnflächen sind mit speziellen Kunststoffkappen, die die Wasseraufnahme reduzieren, versehen.

Verbindungselemente: Für die Verbindungen von Elementen verwenden wir selbstentwickelte und patentierte Kunststoffelemente, die mit Schrauben mit einem Durchmesser von 1 cm fixiert werden.

Bodenanker: die Konstruktionselemente der Spielgeräte gründen wir auf verzinkten Metall-Bodenankern, die in einem Fundament aus Beton eingegossen werden bzw. auf Betonblöcken montiert werden. Dadurch wird das Holz in einem Abstand von 10 cm vom Boden gehalten und die Lebensdauer des Holzes wesentlich verlängert.

Prüfung gemäß EN 1176-1 bis 7 und EN 1177